

**Схема сборки столов руководителя
TST 169; TST 189; TST 209**

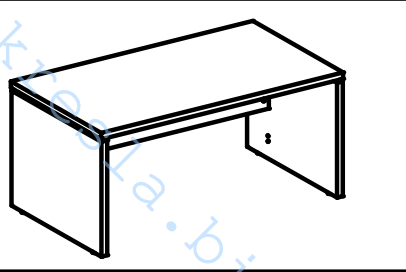

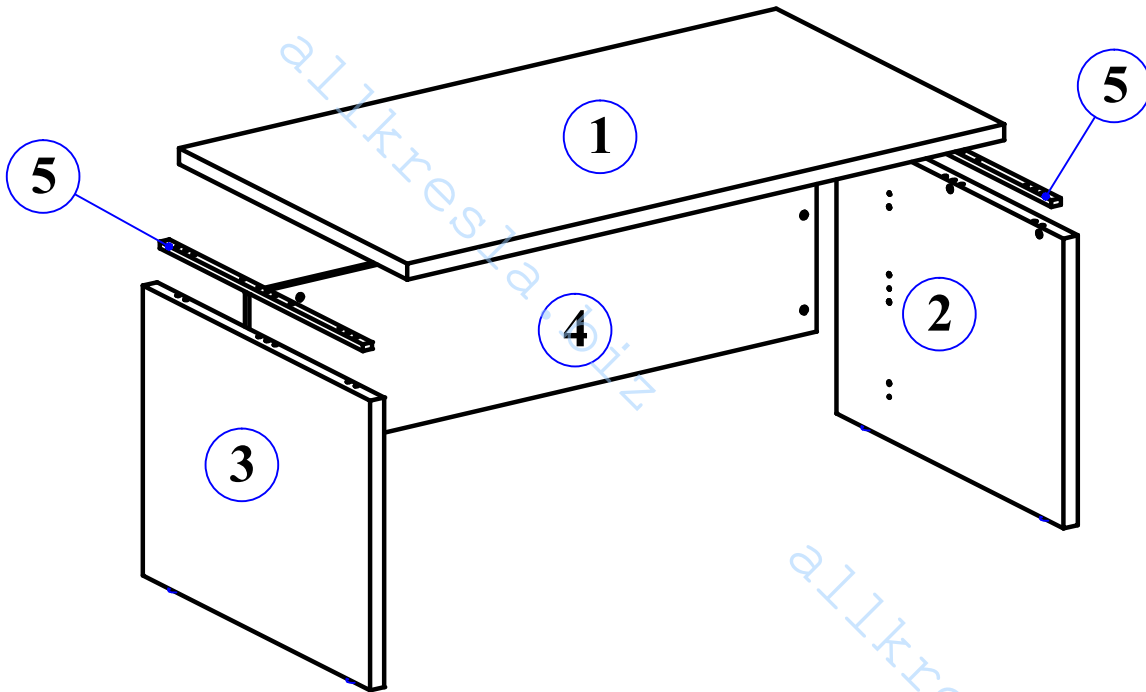





Габариты:
 TST 169 1600x900x750
 TST 189 1800x900x750
 TST 209 2000x900x750

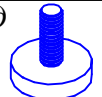
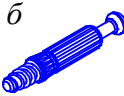

- Комплектация деталей:**
- 1. Столешница 1шт
 - 2. Стенка боковая правая 1шт
 - 3. Стенка боковая левая 1шт
 - 4. Царга 1шт
 - 5. Планка декоративная 1шт

Комплектация фурнитуры:

<i>а</i> 	16 шт.	<i>д</i> 	4 шт.
<i>б</i> 	14 шт.	<i>е</i> 	4 шт.
<i>в</i> 	14 шт.	<i>ж</i> 	2 шт.
<i>з</i> 	14 шт.	<i>и</i> 	2 шт.

ВНИМАНИЕ!!!

Предприятие-изготовитель оставляет за собой право вносить изменения в конструкцию и применять фурнитуру, отличающуюся от указанной в схеме сборки, но не ведущие к ухудшению качества и кардинальному изменению внешнего вида изделия.

Этап 1

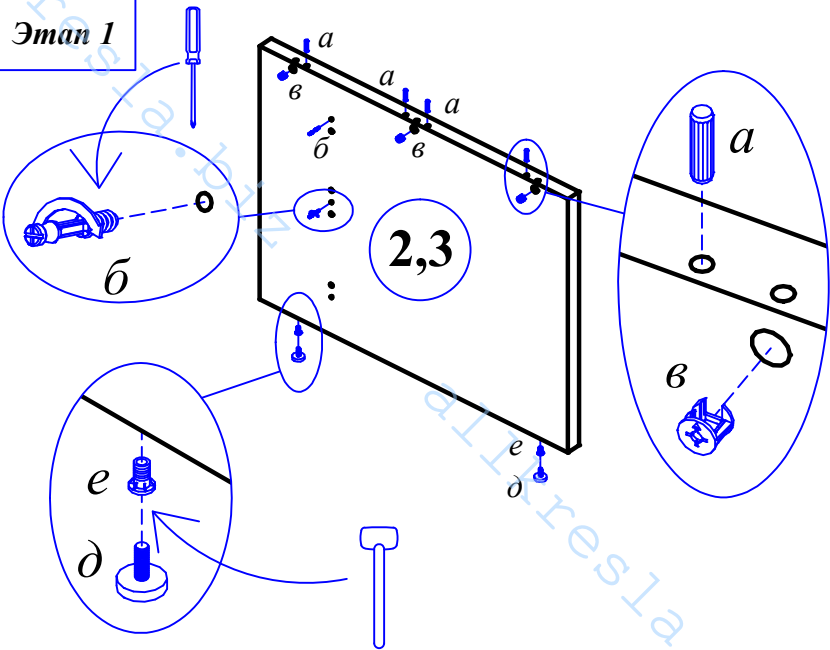

Этап 2

- a x8
- б x4
- в x6
- д x4
- е x4

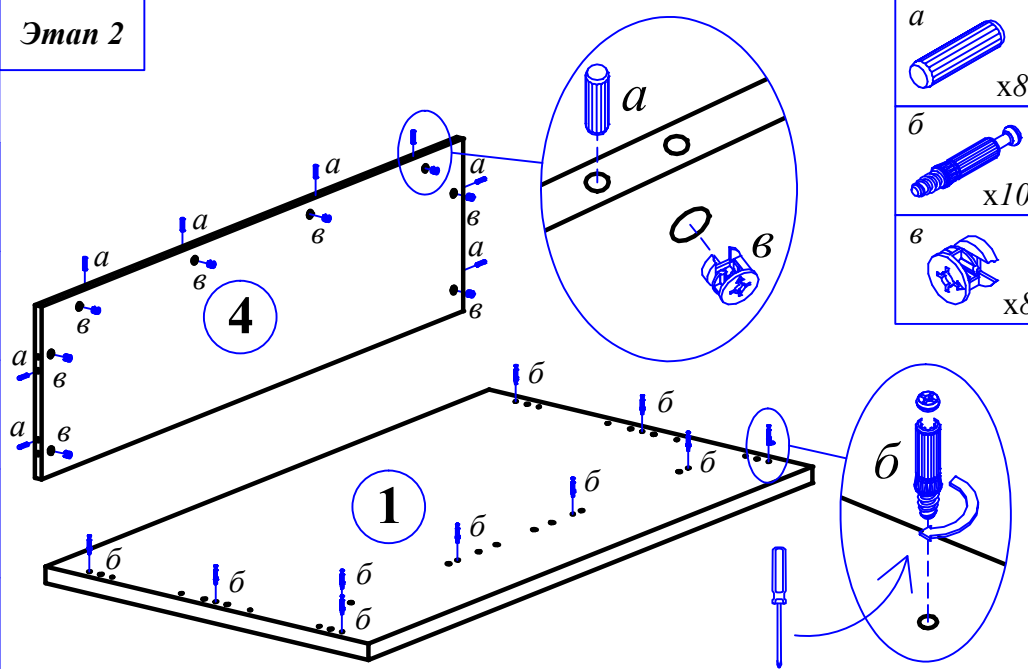

- a x8
- б x10
- в x8

Этап 3

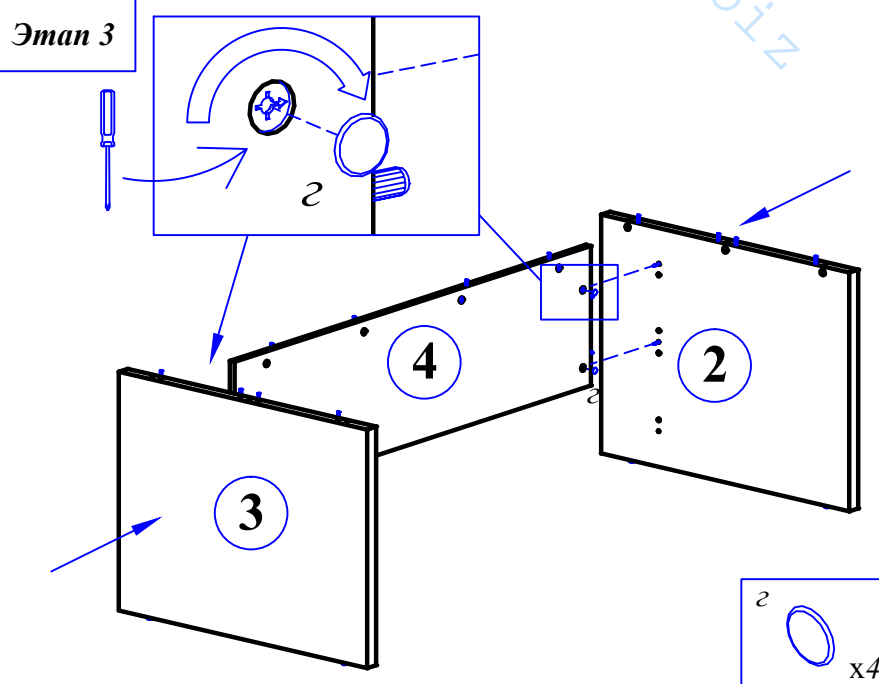

Этап 4

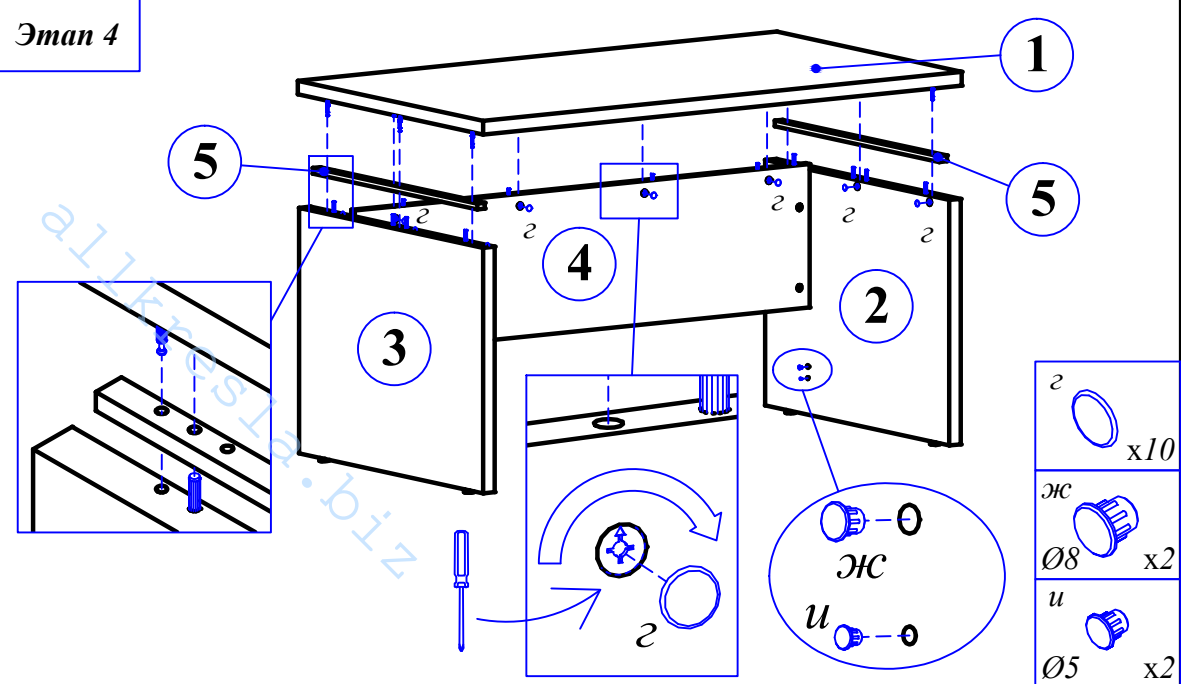

- z x10
- ж Ø8 x2
- и Ø5 x2